

VN 8939/100 M

für gefälzte Objektüren an Stahlzargen



Produktmerkmale

- für gefälzte Objektüren
- für Stahlzargen
- für Aufnahmeelemente VARIANT V
- innenliegender, verdrehsicherer Schraubstift
- verdeckt liegende, wartungsfreie Axial-Radial-Gleitlager

Technische Daten

Eigenschaften	Wert
Belastungswert	100,0 kg
Rollenlänge	95,0 mm
Rollendurchmesser	20,0 mm
Stiftdurchmesser	10,0 mm
Fräserdurchmesser	24,0 mm
Materialstärke	3,5 mm
Schrauben	5,0 x 50,0 mm

Hinweis

Der o.g. Belastungswert bezieht sich auf zwei Bänder pro Flügel (1 x 2 m), ausführliche Angaben dazu finden Sie im Bereich

Prüfzeichen

CE-Zertifizierung

IFT-Zertifizierung

Klassifizierungsschlüssel

4 7 5 1 1 *₆ 1 12

⁶ in Abhängigkeit der Oberflächenausführung

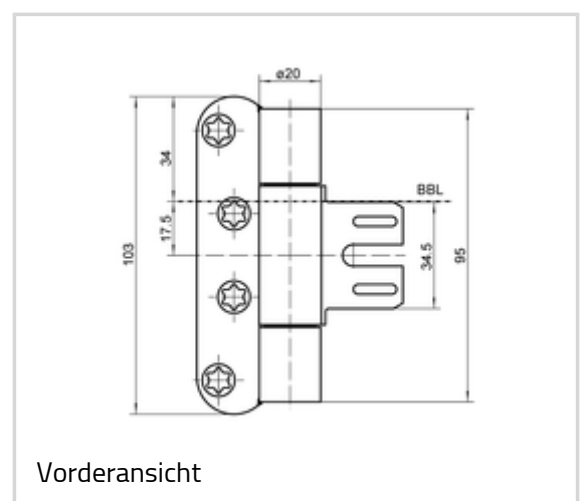

Vorderansicht

VARIANT VN - VN 8939/100 M

Technische Informationen.

Ausführung mit Stiftsicherung (MSTS) lieferbar.

Zur tieferen Senkung sind alternativ auch Schrauben 4,5 x 50,0 mm einsetzbar.

Verwendbar für

Universalfräsrahmen
Schablone 5 250563 5

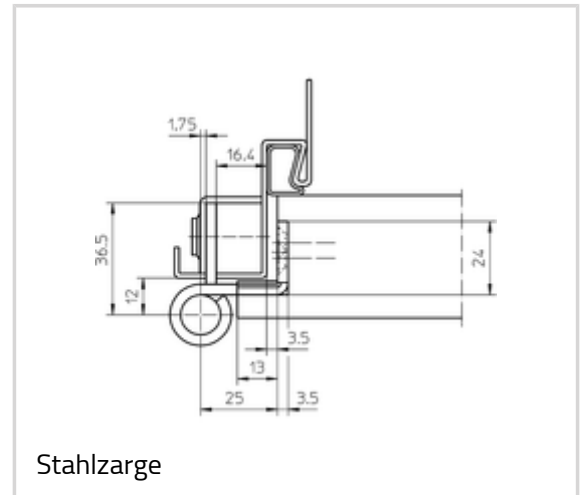

Kombinierbar mit

V 8600
V 8610

Funktionsbereich



Feuerschutz



Rauchschutz

Artikelausführung

Oberfläche	018-matt vernickelt/F2
OF-NR.	018
VPE	à 10 Stück
DIN	DIN rechts und links
ART-NR.	5 030778 0 01806
EAN	4015471130466

Oberfläche	040-Edelstahl matt
OF-NR.	040
VPE	à 10 Stück
DIN	DIN rechts und links
ART-NR.	5 030778 0 04006
EAN	4015471130473